

Инструкция по сборке изделия "Фрегат "

1



Общий вид

2

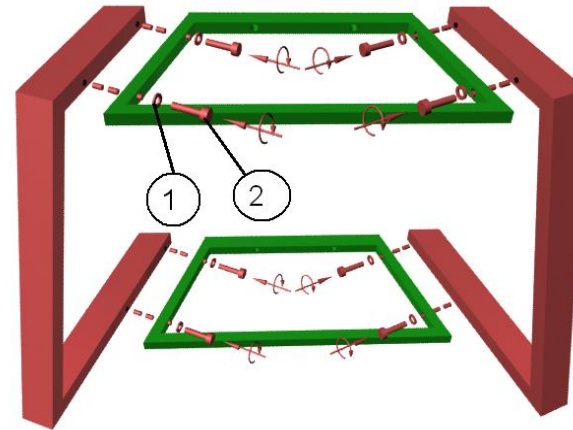

Соберите каркас стола как показано на рис.2

1. Шайба М8 (8шт.) 2. Болт шестигранный 8x40 (8 шт.)

3

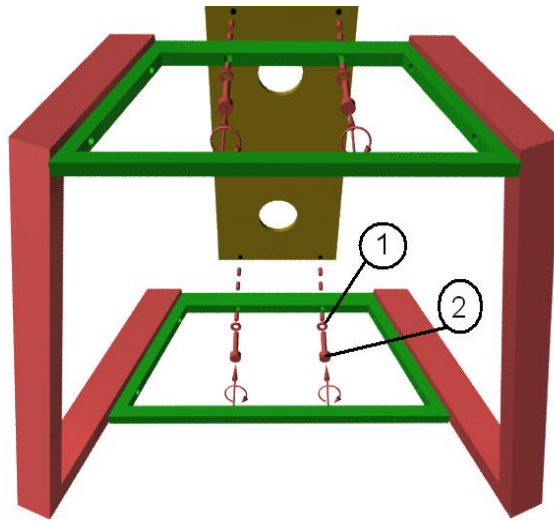

Приверните каркас стола к фальш панели

1. Шайба М8 (4 шт.) 2. Болт шестигранный 8x40 (4 шт.)

4

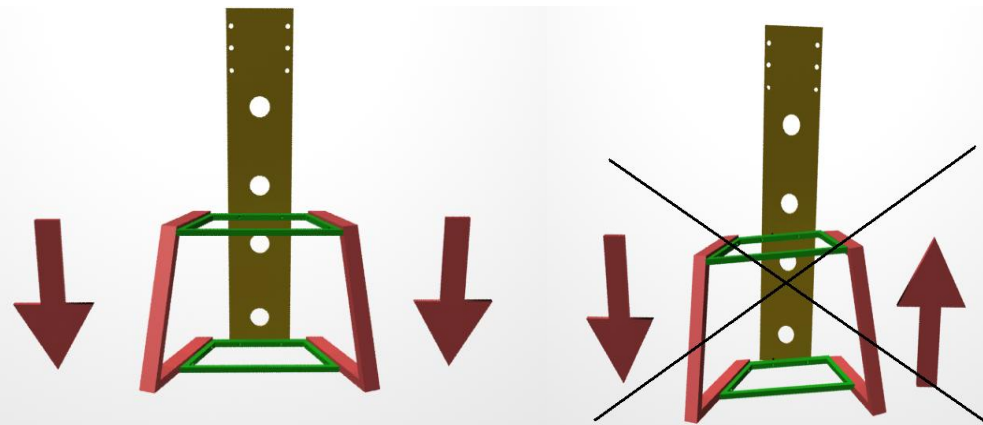

Отрегулировать стол в горизонтальной плоскости!!!

5

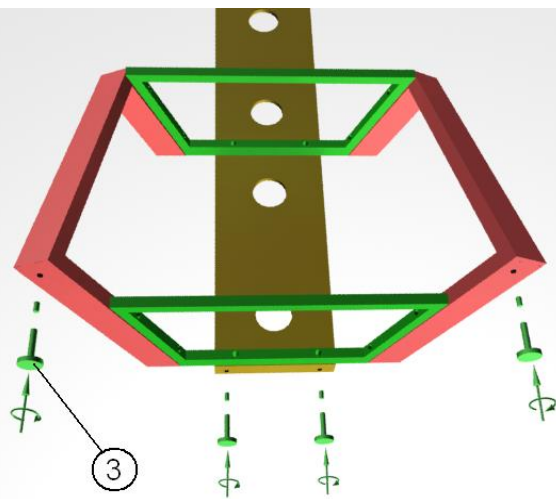

Приверните регулируемые опоры

3. Регулируемая опора (4 шт.)

6

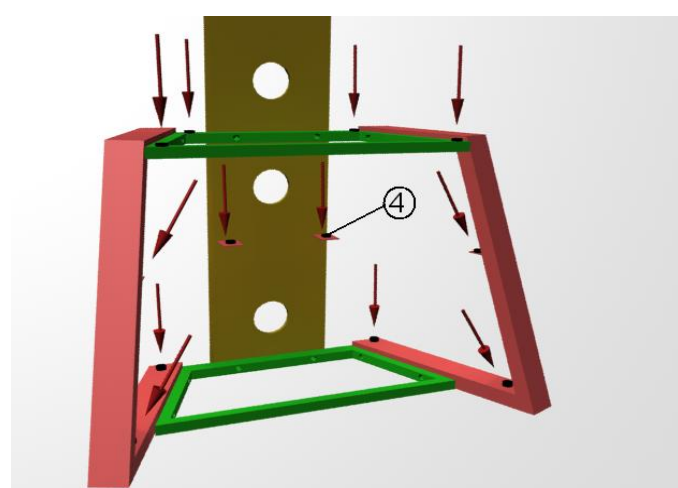

Установите противскользящие демпфирующие опоры в указанные месте.
Установите стекла. Стекла устанавливаются тонир.пленкой вниз!!!

4. Вупрон (12 шт.)

7

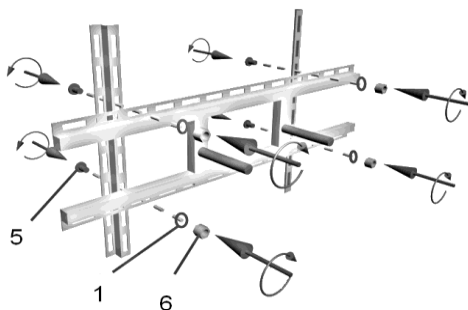

Прикрутите z-образные высечки как показано на рис.8

1. Шайба М8 (4 шт.) 5. Винтпрессшайба М8х16 (4 шт.) 6. Гайка М8 (4 шт.)

8

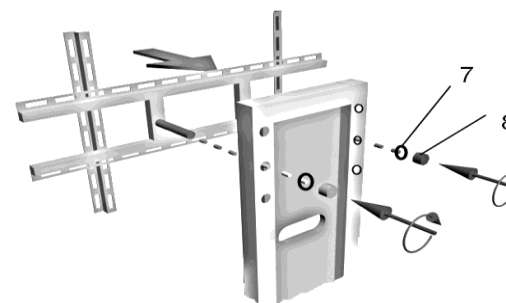

Прикрутите кронштейн к плазмстенду как показано на рис.8

7. Шайба М10 (2 шт.) 8. Гайка колпачковая М10 (2 шт.)

Перечень используемой фурнитуры:

1. Шайба М8 (12 шт.)
2. Болт шестигранный 8x40 (12 шт.)
3. Регулируемые опоры (4 шт.)
4. Вупрон (12 шт.)
5. Винтпрессшайба М8х16 (4 шт.)
6. Гайка М8 (4 шт.)
7. Шайба М10 (2 шт.)
8. Гайка колпачковая М10 (2 шт.)

Примечания:

1. Рекомендовано собирать стойку с использованием уровня (рис.4)
2. Производитель оставляет за собой право вносить незначительные изменения в конструкцию, без дополнительного уведомления потребителя



Технические параметры

- Максимальная нагрузка на верхнее стекло - до 80кг.
- Максимальная нагрузка на полки - до 30кг.

Предупреждения

Протирайте стекло средством для чистки стекол
Не позволяйте детям залезать на стойку
Не устанавливайте приборы слишком близко к краю стойки

Акур дизайн студия akur-design-studio.ru

Срок службы данного изделия - не менее 10 лет с момента продажи