

# Инструкция по сборке изделия "Омега с плазмастендом"

1

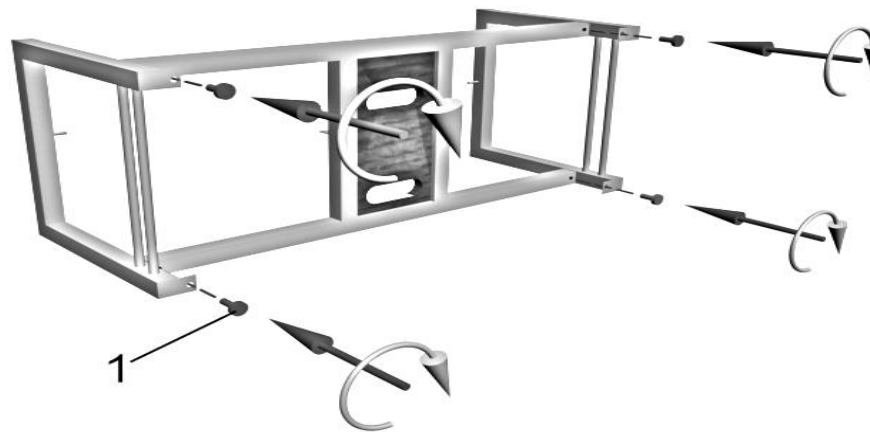

2



Соберите каркас стола как показано на рис.2

1.Винтпрессшайба M8x16 (4 шт.)

3

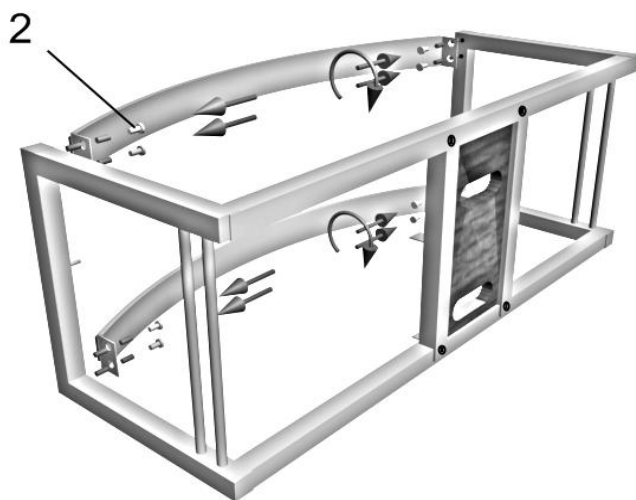

Соберите каркас стола как показано на рис.3

2.Винтпрессшайба M6x25 (8 шт.)

4

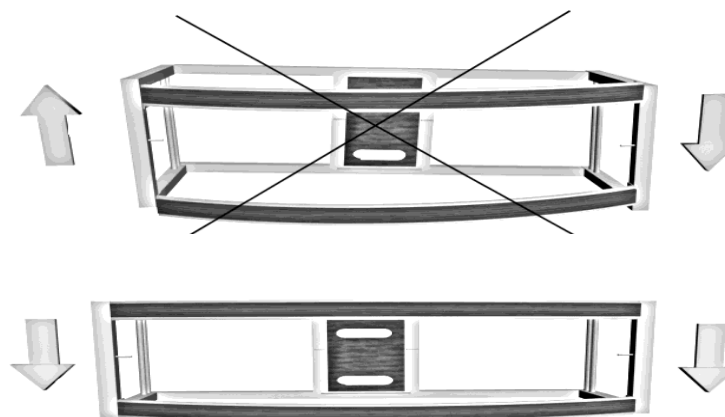

Отрегулировать стол в горизонтальной плоскости!!!

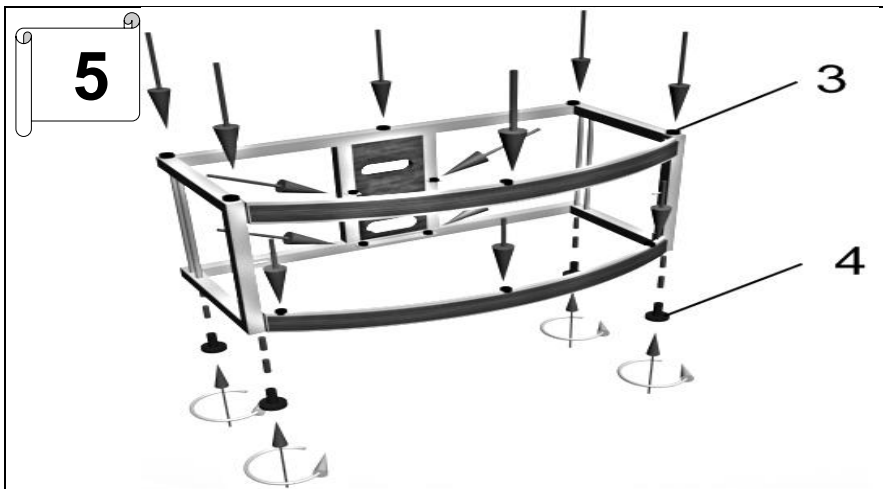

Установите противоскользящие демпфирующие опоры в указанные места и приверните рег. опоры

3. Витрон (13 шт.) 4. Регулируемая опора (4 шт.)

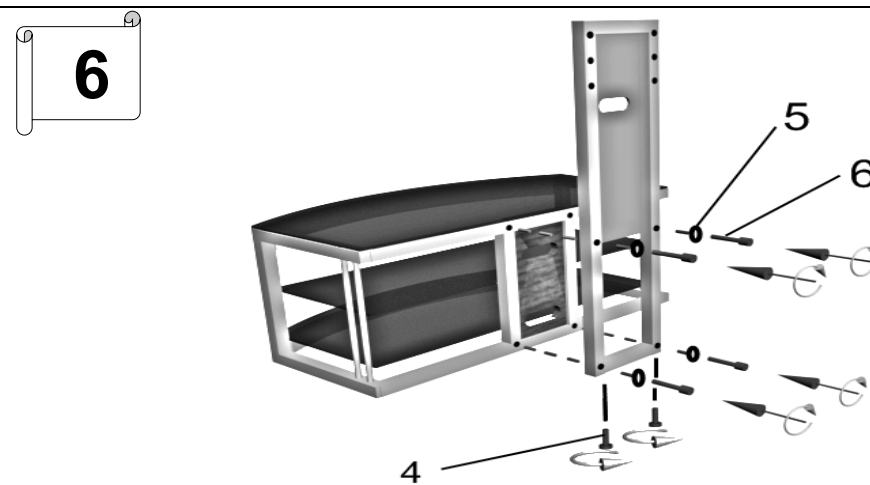

Соберите каркас и приверните рег. опоры как показано на рис.6  
Установите стекла на свои места тони́р. пленкой вниз!!!

5. Шайба М8 (4 шт.) 4. Регулируемая опора (2 шт.) 6. Болт М8х55 (4 шт.)

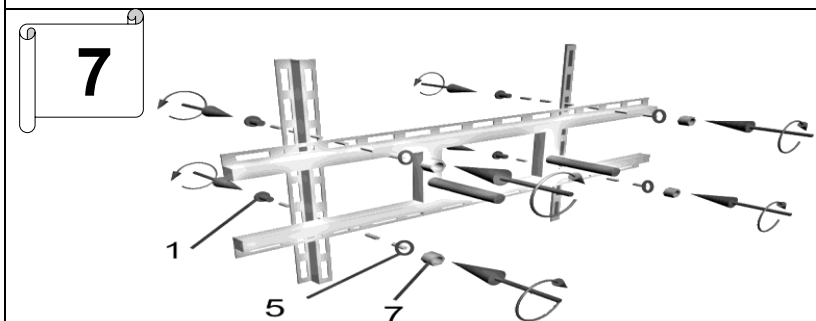

Соберите кронштейн как показано на рис.7

1. Винтпрессшайба М8х16 (4 шт.) 5. Шайба М8 (4 шт.) 7. Гайка М8 (4 шт.)

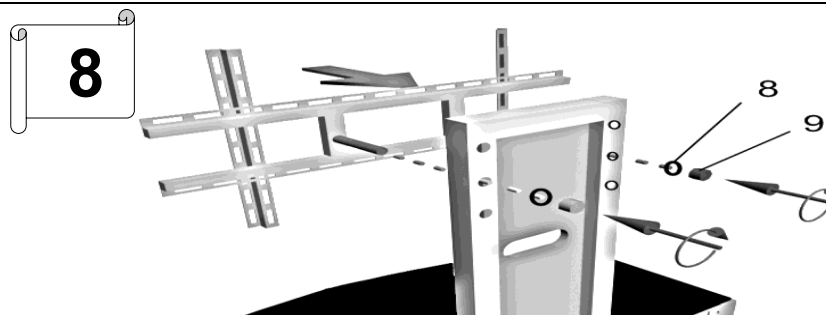

Приверните кронштейн к плазмастенду как показано на рис.8

8. Шайба М10 (2 шт.) 9. Гайка колпачковая М10 (2 шт.)

### Перечень используемой фурнитуры:

1. Винтпрессшайба М8х16 (8 шт.)
2. Винтпрессшайба М6х25 (8 шт.)
3. Витрон (13 шт.)
4. Регулируемая опора (6 шт.)
5. Шайба М8 (8 шт.)
6. Болт М8х55 (4 шт.)
7. Гайка М8 (4 шт.)
8. Шайба М10 (2 шт.)
9. Гайка колпачковая М10 (2 шт.)

### Примечания:

1. Рекомендовано собирать стойку с использованием уровня (рис.4)
2. Производитель оставляет за собой право вносить незначительные изменения в конструкцию, без дополнительного уведомления потребителя

### Технические параметры



- Максимальная нагрузка на верхнее стекло - до 80кг.
- Максимальная нагрузка на полки - до 30кг.

### Предупреждения

Протирайте стекло средством для чистки стекол  
Не позволяйте детям залезать на стойку  
Не устанавливайте приборы слишком близко к краю стойки