

Инструкция по сборке изделия "Сиквел с ПС"

1

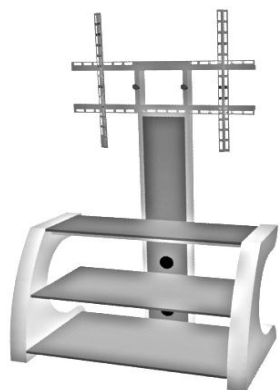

Общий вид

2

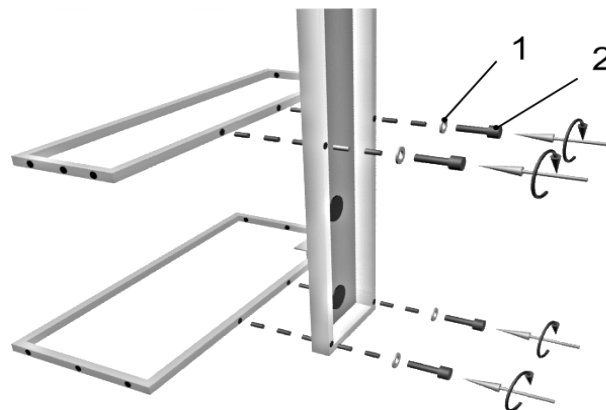

Соберите каркас стола, как показано на рис.2

1. Шайба М8 (4 шт.) 2. Болт 8x55 (4 шт.)

3

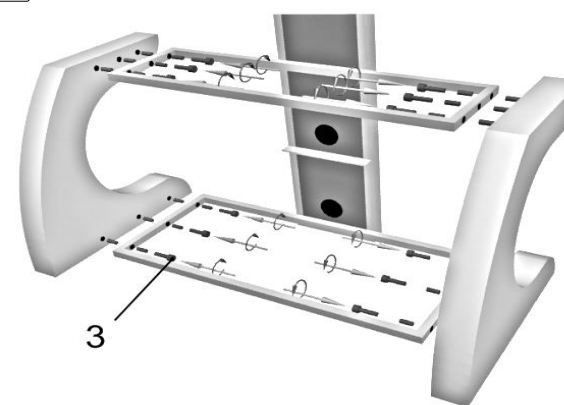

Приверните боковины с помощью винтов и шестигранного ключа №5, как показано на рис. 3

3. Винт М6х16 (шестигранный) (12 шт.)

4

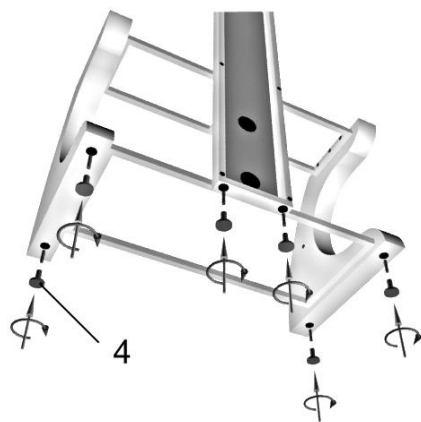

Вверните рег. опоры, как показано на рис.4

4. Регулируемая опора (6 шт.)

5

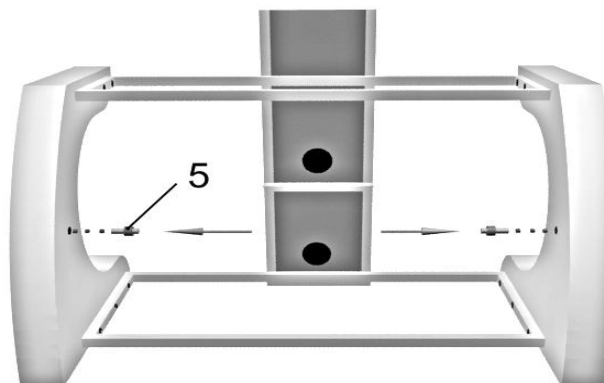

Установите полкодержатели, как показано на рис.5

5. Полкодержатель (2 шт.)

6

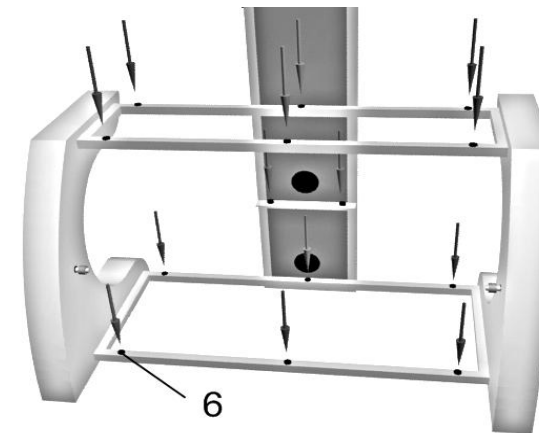

Установите противоскользящие демпферующие опоры

6. Войлок (14 шт.)

Установите стекла на свои места

7

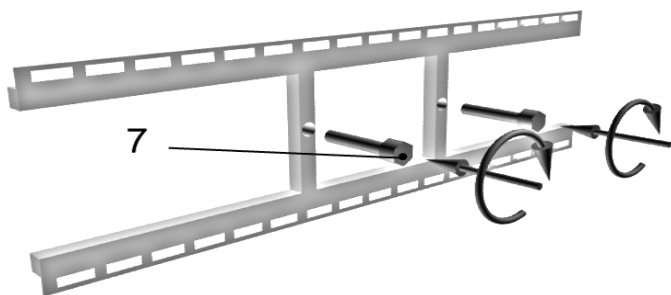

Вверните болты в рамку, как показано на рис.7

7. Болт 10x70 (2 шт.)

8

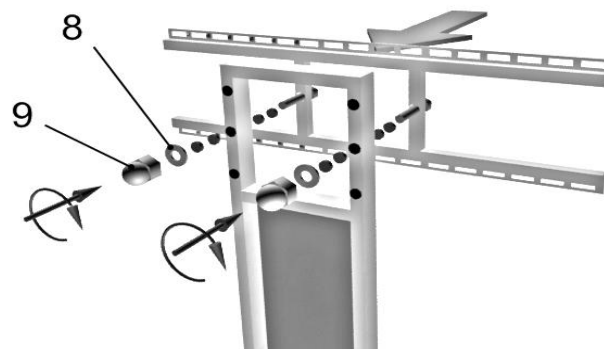

Приверните рамку к стойке, как показано на рис.8

8. Шайба М10 (2 шт.) 9. Гайка сфера М10 (2 шт.)

Перечень используемой фурнитуры:

1. Шайба М8 (4 шт.)
2. Болт 8x55 (4 шт.)
3. Винт М6x16 шестигранный (12 шт.)
4. Рег. Опора (6 шт.)
5. Полкодержатель (2 шт.)
6. Витрон (14 шт.)
7. Болт 10x70 (2 шт.)
8. Шайба М10 (2 шт.)
9. Гайка сфера М10 (2 шт.)
10. Ключ шестигранный №5 (1 шт.)



Предупреждения

- Протирайте стекло средством для чистки стекол
- Не позволяйте детям залезать на стойку
- Не устанавливайте приборы слишком близко к краю стойки

Примечания:

1. Рекомендовано собирать стойку с использованием уровня
2. Производитель оставляет за собой право вносить незначительные изменения в конструкцию, без дополнительного уведомления потребителя

Технические параметры

- Максимальная нагрузка на верхнее стекло - до 60кг.
- Максимальная нагрузка на полки - до 25кг.